

# Checkliste Spurverbreiterungen

- Mit dieser Checkliste können Sie die mögliche Spurverbreiterungsstärke für Ihr Fahrzeug ermitteln.
- Bitte senden Sie die vollständig ausgefüllte Checkliste an uns. Wir helfen Ihnen gerne mit den passenden Artikelnummern weiter.

Name \_\_\_\_\_ Adresse \_\_\_\_\_  
 Vorname \_\_\_\_\_  
 E-Mail \_\_\_\_\_  
 Telefon \_\_\_\_\_ KD-Nummer \_\_\_\_\_

Fahrzeug (Hersteller/Typ) \_\_\_\_\_ 1. Invk. Setzung \_\_\_\_\_  
 Typengenehmigungs-Nr. (Pos 24 im Fahrzeugausweis) \_\_\_\_\_  
 EG-Nummer aus EG-Uebereinstimmungsbescheinigung (COC) falls Typengenehmigungs-Nr. = X \_\_\_\_\_

Lochzahl Felge  3  4  5  6

Felge  Original  Nicht Original

Dimension Felge VA \_\_\_\_\_ ET \_\_\_\_\_ Dimension Felge HA \_\_\_\_\_ ET \_\_\_\_\_  
 Bereifung VA \_\_\_\_\_ Bereifung HA \_\_\_\_\_

## Wie wird das Mass der Spurverbreiterung ermittelt?

Anhand der nebenstehenden Skizze kann das Mass für die Distanzscheiben ermittelt werden.

Mass **A1** = Abstand Reifenflanke zu Kotflügelrand aussen  
 Mass **A2** = 5 mm Sicherheitsmarge (muss am ermittelten Mass A1 abgezogen werden)

Beispiel  
 25mm (Mass **A1**) – 5mm (Mass **A2**) =  
 20mm Platz für Distanzscheibe

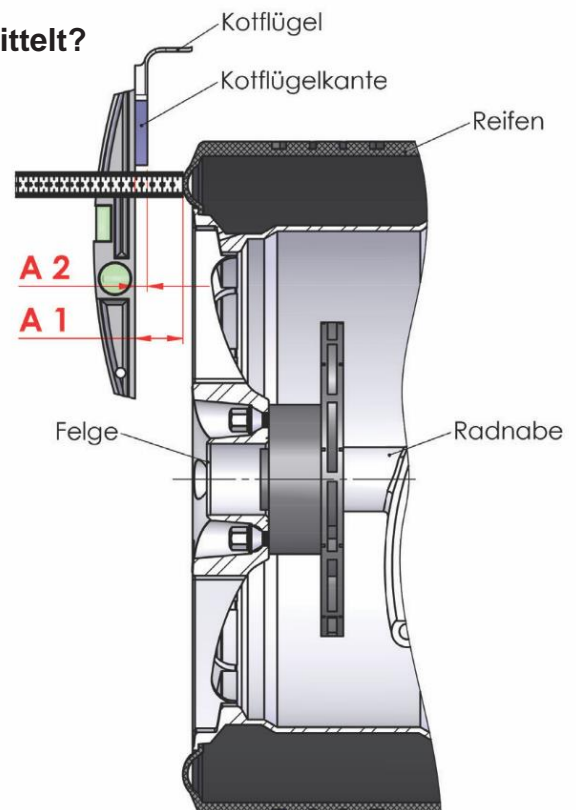

Ermittelte Masse:

VA \_\_\_\_\_ mm HA \_\_\_\_\_ mm

## Checkliste Spurverbreiterungen

Wie lang ist das Gewinde Ihrer Radschraube (L1)?

Länge (L1) \_\_\_\_\_ mm

### Bund

- Kegel 60°       Kugel  
 Loser Sitz     Flachbund

### Gewinde (M)

- M12x1.25       M12x1.5  
 M14x1.25       M14x1.5

### Schlüsselweite (SW)

- 17       19       22

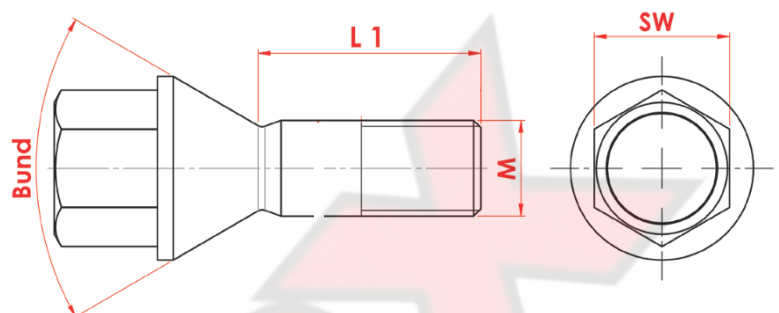

## Abdeckung Reifenlauffläche (Auszug aus ASA Richtlinien 2a)

Bei der Montage von anderen Felgen und/oder Distanzscheiben sowie bei Änderungen an der Karosserie müssen zudem die Bestimmungen der VTS über die Radabdeckung gemäss Bild eingehalten werden.

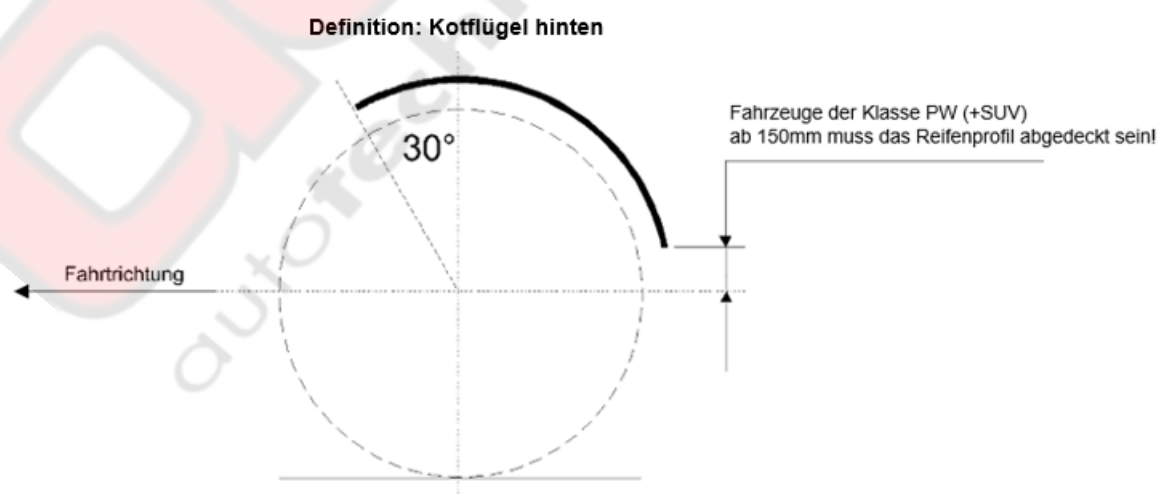

## Checkliste Spurverbreiterungen

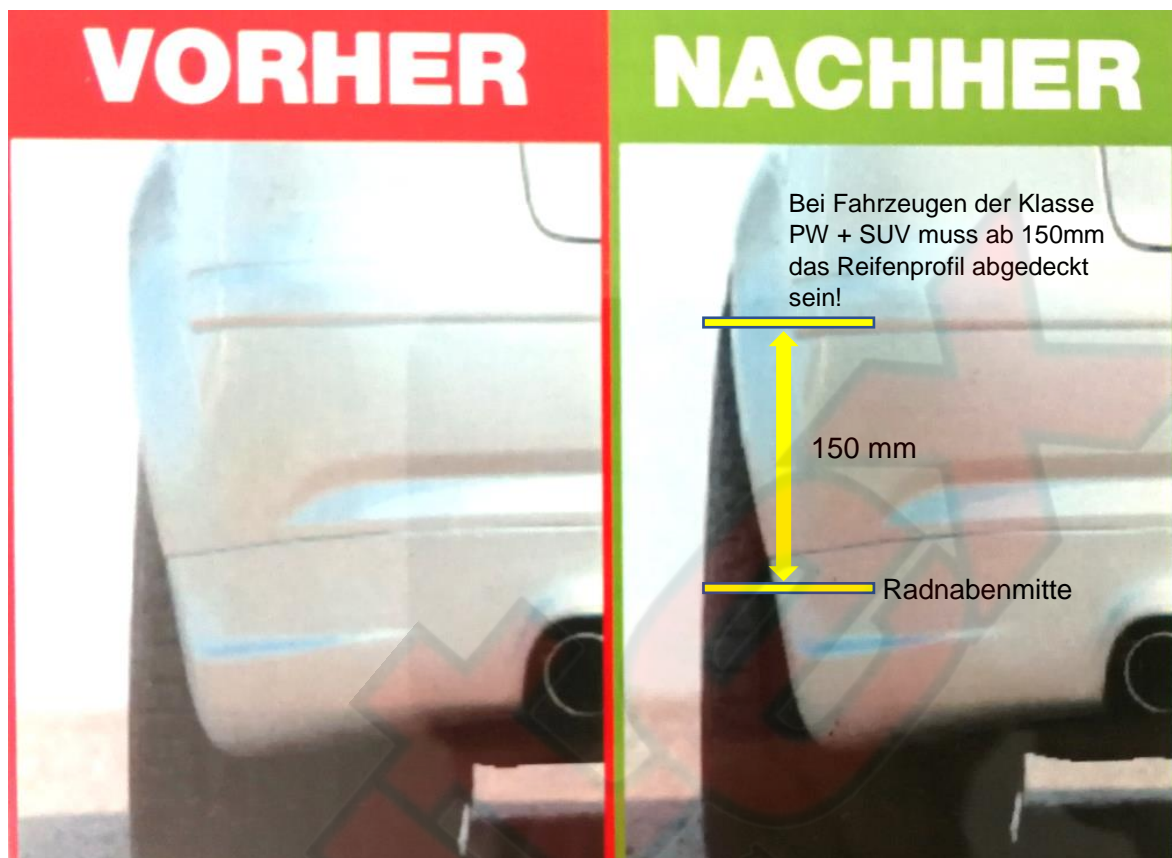

**Breitreifen-Abdeckungen**

**Karosserieleisten-Set (2 Stück) universal**  
Klebmontage, waschstrassenfest

- Grundiert grau, ABS\* 25 cm BRGR 118,-
- Carbon-Look, PVC\*\* 25 cm BRCA25 128,-
- Carbon-Look, PVC\*\* 32 cm BRCA32 138,-

\* in Wagenfarbe lackierbar \*\* anpassbar an Radlaufform

**autex**  
autotechnik ag  
5504 Othmarsingen  
Tel. 062 887 27 60  
info@autex.ch  
www.autex.ch